

EA949HS - 191 ~ HS - 196 【軽量用】防振ゴム



HS-191~-193



HS-194~-196

特長
ばね定数が大変小さく軽量機器の防振に適しています。そして継続的な振動や突発的な衝撃に対して効果を発揮します。
適当な剛性比により水平方向の安定性に優れています。
ゴム材質は、クロロプレンゴム(硬さ45)で難燃性、耐オゾン性に優れています。

用途
事務機器、空調装置、電子機器
小型発電機、その他軽量機器

HS-191~-193

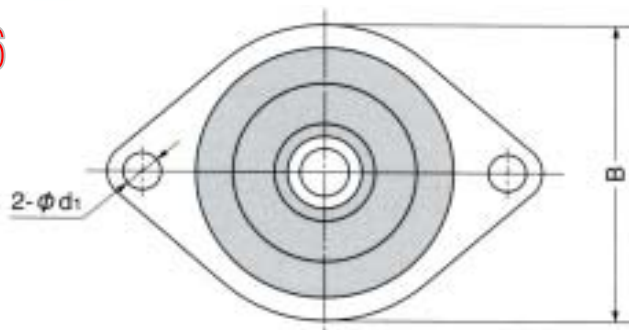

HS-194~-196

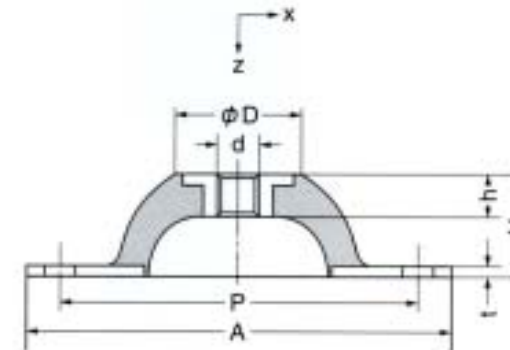
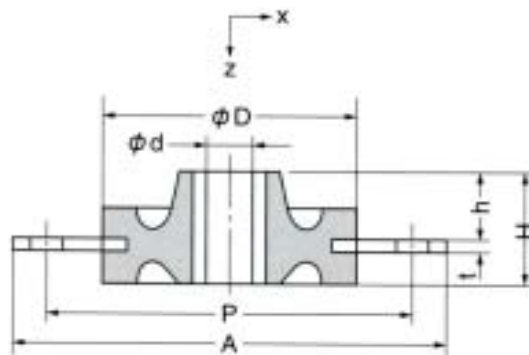
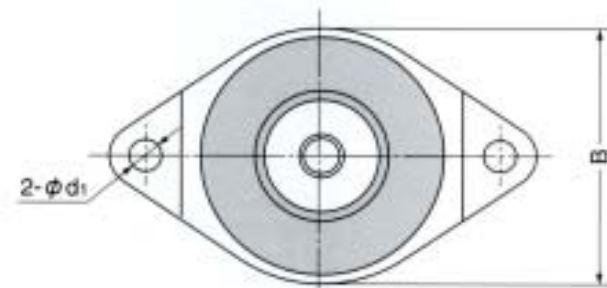

品番	標準寸法 mm									支持荷重 N(kgf)	許容荷重 N(kgf)	ばね定数 Kz N/mm(kgf/mm)	剛性比 Kx/Kz	重量g
	A	B	H	P	D	d	d1	h	t					
HS-191	42	32	11	36	25	4.5	3.6	7	1	20 {2}	25 {2.5}	19 {1.9}	2.2	10
HS-192	59	42	16	50	35	6.5	4.8	9.9	1.6	34 {3.5}	49 {5}	24 {2.4}	2.2	31
HS-193	76	57	22	63	50	9	6	14.4	1.6	59 {6}	78 {8}	29 {3.0}	2.2	64
HS-194	43	27	11	36	14	M4	3.6	4.2	1.6	25 {2.5}	34 {3.5}	21 {2.1}	0.5	10
HS-195	60	38	15	50	19	M6	4.8	6	1.6	59 {6}	78 {8}	31 {3.2}	0.5	25
HS-196	84	53	21	70	27	M8	6	8	1.6	140 {14}	180 {18}	55 {5.6}	0.5	58