

EA987HA - 75B ~ 150B仕様

強力型滑車(二車スナッチ [ベケット付])

- 特長
- ・フック部分は鍛造鋼で外れ止めがついているので安全です。
 - ・シーブはメタル入りで、75mm・100mmにはオイルレスメタル(焼結含油軸受け)を装着しています。
 - ・スナッチは枠が箱型ですから堅牢です。

材質 ・スチール

- 用途
- ・荷物の吊下げ・吊上げ用
 - ・ウィンチ用・船舶・トラック用
 - ・土木・建築・建設・大工工事用
 - ・索道関連(索道とは、空中に架け渡したワイヤーロープに運搬機(滑車等)を吊るし人物などを運ぶ装置)

サイズ

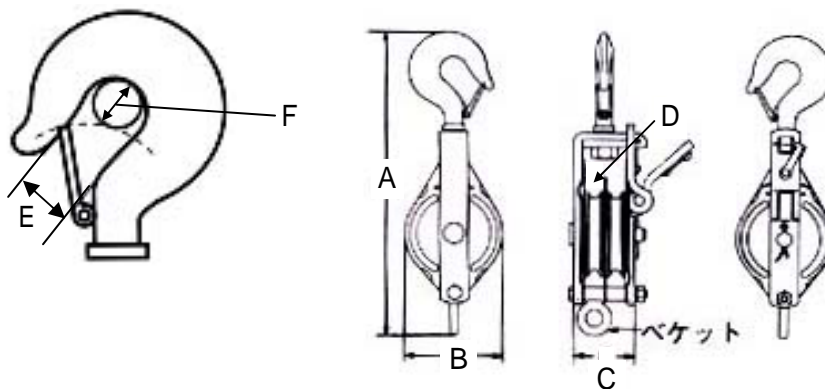

	EA987HA-75B	EA987HA-100B	EA987HA-150B
車径(mm)	75	100	150
溝幅 D (mm)	10	14	20
使用荷重 (ton)	0.5	1	2
全長 A (mm)	300	345	465
全幅 B (mm)	87	112	168
厚み C (mm)	65	79	105
重量(kg)	3	4.7	13.5
シャフト径(mm)	12	17	28
E (mm)	24	26	32
F (mm)	14	18	28